

HIWIN®

MULTI-AXIS ROBOT

INDUSTRIE 4.0 Best Partner

SCARA Robot RS Series



ขนาด

ลักษณะทั่วไป

- มีความแม่นยำและยืดหยุ่นสูงสามารถเพิ่มอุปกรณ์ที่เป็นโรตารีที่หน้าแปลนที่อิสระในแต่ละงานได้

การใช้งานหุ่นยนต์ในโรงงานอุตสาหกรรม

- หยิบเข้าหยิบออก, บรรจุภัณฑ์, งานแยกชิ้นส่วน, ประกอบ ตรวจสอบชิ้นงาน

โมเดล	RS403	RS406	
จำนวนแกนของหุ่นยนต์	4		
น้ำหนักหุ่นยนต์รับได้ [kg]	1/3	2/6	
ระยะที่หุ่นยนต์ทำได้มากที่สุด[mm]	400	600	
ช่วงการทำงานแต่ละแกนที่หุ่นยนต์ทำได้	J1[°]	±128	±130
	J2[°]	±130	±150
	J3[°]	±360	
	J4[mm]	150	200*Note 1
ความละเอียดตำแหน่งเดิม[mm]	J1-J2[mm]	±0.01	±0.02
	J3[°]	±0.01	±0.01
	J4[mm]	±0.01	±0.01
	รอบเวลา [s]*Note 2	0.42	0.45
น้ำหนักหุ่นยนต์ [kg]	16	22	
ระดับมาตรฐานป้องกันหุ่นยนต์	IP20		
คอนโทรลเลอร์หุ่นยนต์	HRC-S410		

* Note1: ออฟชั่นของแกน J4 ความยาว 300 mm และ 400 mm

* Note2: ขึ้นอยู่กับการเคลื่อนที่ไปมาระหว่าง แนวตั้ง 25 mm แนวนอน 300 mm

โมเดล/ขนาด	V _A *	V _B *	V _C	V _D	V _E *	V _F	V _G	V _H	V _I	V _J	V _K	V _L	V _M	V _N	V _O	V _P	V _Q	V _R	V _S	V _T	V _U	V _V	V _W	V _X	V _Y	V _Z
RS403	330	494	649.1	677.3	-15.2	606	175	225	R457	R400	R225	R176.5	10	Ø11	Ø16	10	10	30	R17.5	2-M4X0.7P	12	24	45	30	11	172
RS406	410	572.8	878.4	720.8	37.2	835	275	325	R660	R600	R325	R162.6	11	Ø14	Ø20	-	-	30	R19	2-M3X0.5P	15	30	15	45	9	168

* : Dimension will be different when select optional J4 dimension Unit: mm

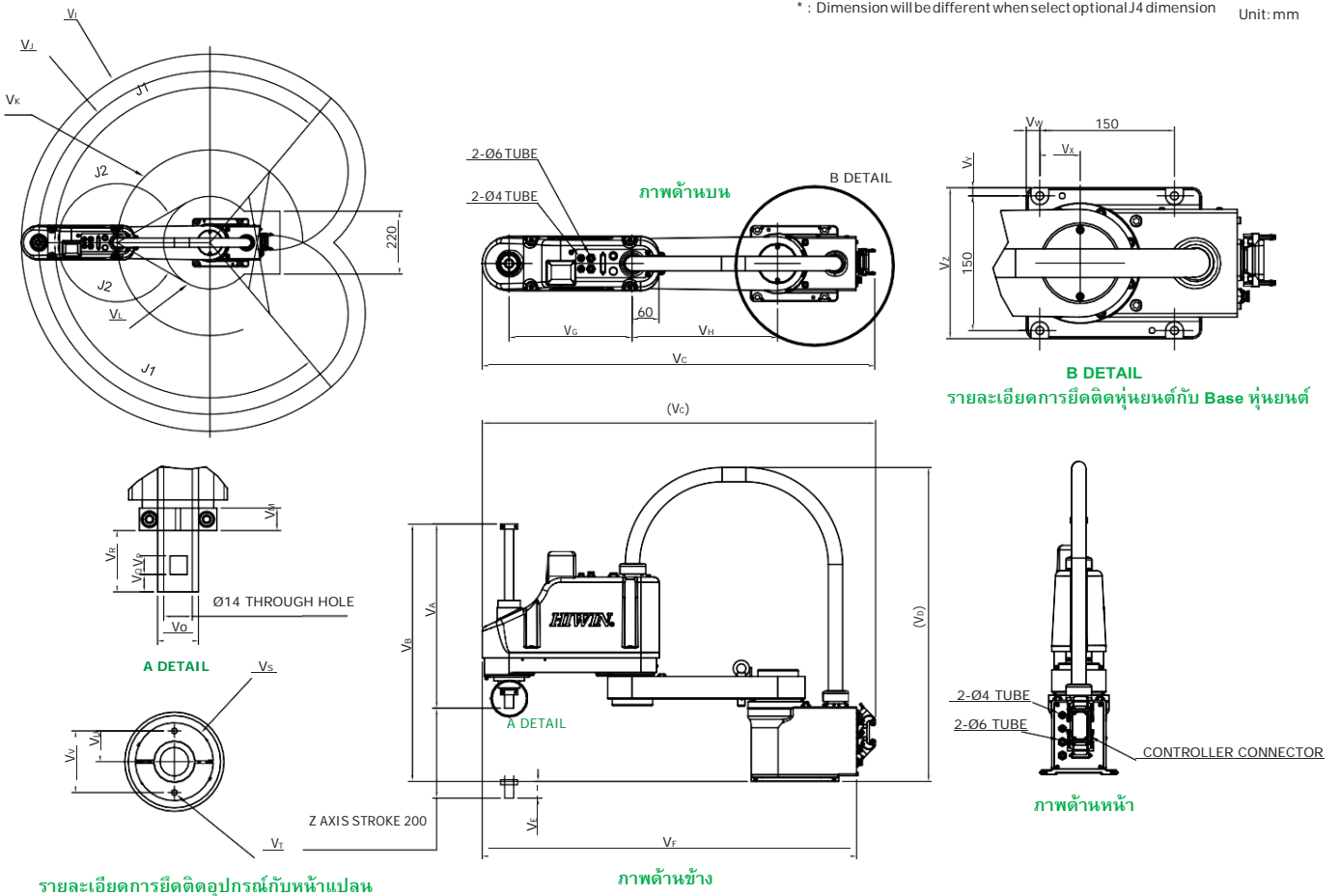

Controller Series



RCA620



RCA605-GB

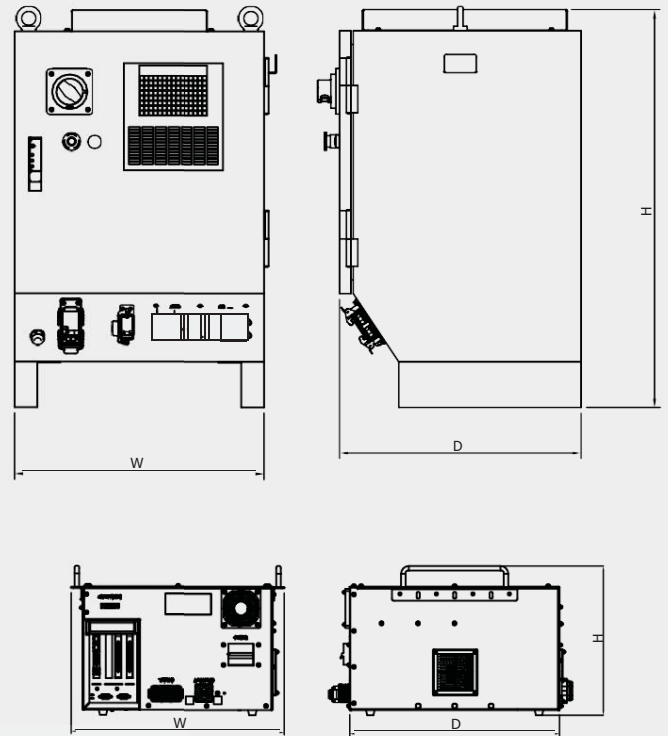

สเปคและข้อมูลจำเพาะ

โมเดล	RCA605-GB, RCT605-GB	RCA610-GB, RCT610-GB	RCA620	RCD403-GB	HRC-S410	
คอนโทรลเลอร์ของแกนหุ่นยนต์	6	6	6	4	4	
น้ำหนักตู้คอนโทรลเลอร์ [kg]	34	43	80	34	35	
กำลังไฟฟ้า	แรงดันอินพุต / ความถี่	1Ø200~240V 50/60Hz	1Ø200~240V 50/60Hz	3Ø200~240V *Note 1 50/60Hz	3Ø200~240V *Note 2 50/60Hz	1Ø220~240V 50/60Hz
	กระแสสูงสุด(A)	8A	18A	22A	4.5A	10A
◆ Input/Output *Note 3	Function I/O	8in/8out	8in/8out	8in/8out	8in/8out	11in/11out
	Digital I/O	24in/24out	24in/24out	16in/16out	24in/24out	-
◆ Communication Interface	RS232	✓	✓	-	✓	-
	Ethernet	✓	✓	✓	✓	✓
	Modbus	-	-	-	-	✓
	USB	✓	✓	✓	✓	✓
★ Encoder Capture	-	-	-	◆ 4ch	-	
อุณหภูมิโดยรอบ [°C]	0~45	0~45	0~40	0~45	0~40	
ความชื้นโดยรอบ [%]	20~75 (Non-condensing)	20~75 (Non-condensing)	45~85 (Non-condensing)	20~75 (Non-condensing)	20~80 (Non-condensing)	
ระดับมาตรฐานป้องกันหุ่นยนต์	IP20	IP20	IP54	IP20	IP20	
ขนาดตู้ (D x W x H)*Note 4	460 x 420 x 271	554 x 420 x 271	530 x 550 x 872	460 x 420 x 271	459 x 460 x 284	

◆ Standard

★ Optional

* Note 1: ในกรณีที่มีแหล่งจ่ายไฟเป็น 3Ø 380V, ต้องใช้หม้อแปลงลดแรงดัน (3Ø 380V to 220V, 5KVA) เพื่อจ่ายไฟให้กับตู้คอนโทรลเลอร์

* Note 2: ในกรณีที่มีแหล่งจ่ายไฟเป็น 3Ø 380V, ต้องใช้หม้อแปลงลดแรงดัน (3Ø 380V to 220V, 2KVA) เพื่อจ่ายไฟให้กับตู้คอนโทรลเลอร์

* Note 3: สามารถเพิ่มพอร์ต I/O ยกเว้นรุ่น RCD403-GB ไม่สามารถเพิ่มพอร์ต I/O ได้

* Note 4: เป็นขนาดของตู้คอนโทรลเลอร์ไม่รวมสายเคเบิล

Unit: mm

Subsidiaries / Research Center

HIWIN GmbH
OFFENBURG, GERMANY
www.hiwin.de
www.hiwin.eu
info@hiwin.de

HIWIN Schweiz GmbH
JONA, SWITZERLAND
www.hiwin.ch
info@hiwin.ch

HIWIN KOREA
SUWON - MASAN, KOREA
www.hiwin.kr
info@hiwin.kr

HIWIN JAPAN
KOBE - TOKYO - NAGOYA - NAGANO
-
TOHOKU - SHIZUOKA - HOKURIKU
-

HIWIN s.r.o.
BRNO, CZECH REPUBLIC
www.hiwin.cz
info@hiwin.cz

HIWIN CHINA
SUZHOU, CHINA
www.hiwin.cn
info@hiwin.cn

HIROSHIMA - FUKUOKA - KUMAMOTO,
JAPAN
www.hiwin.co.jp
info@hiwin.co.jp

HIWIN SINGAPORE
SINGAPORE
www.hiwin.sg
info@hiwin.sg

Mega-Fabs Motion
Systems, Ltd.
HAIFA, ISRAEL
www.mega-fabs.com
info@mega-fabs.com

HIWIN USA
CHICAGO, U.S.A.
www.hiwin.com
info@hiwin.com

HIWIN Srl
BRUGHERIO, ITALY
www.hiwin.it
info@hiwin.it

HIWIN®

HIWIN TECHNOLOGIES CORP.

No. 7, Jingke Road,
Taichung Precision Machinery Park,
Taichung 40852, Taiwan
Tel: +886-4-23594510
Fax: +886-4-23594420
www.hiwin.tw
business@hiwin.tw

-
- HIWIN is a registered trademark of HIWIN Technologies Corp. For your protection, avoid buying counterfeit products from unknown sources.
 - Actual products may differ from specifications and photos provided in this catalog. These differences may be the result of various factors including product improvements.
 - HIWIN will not sell or export products or processes restricted under the "Foreign Trade Act" or related regulations. Export of restricted products should be approved by proper authorities in accordance with relevant laws and shall not be used to manufacture or develop nuclear, biochemical, missiles or other weapons.
 - HIWIN website for patented product directory: http://www.hiwin.tw/Products/Products_patents.aspx

The specifications in this catalog are subject to change without notification.

Copyright © HIWIN Technologies Corp.

©2018 FORM C99DE06-1810 (PRINTED IN TAIWAN)